

REPLACEMENT SET

STATIONS DE POMPAGE EN PLASTIQUE POUR POMPES D'ASSAINISSEMENT

- Réutilisation du puits de pompage existant
- Pas ou peu de dégâts au sol
- Equipements anti corrosion
- Entrée de cuve tangentielle et fond anti-dépôt



DESCRIPTION

Cette cuve anti poussée est utilisée comme relevage dans les réseaux

sous pression et comme cuve de collecte dans les réseaux gravitaires.

Elle est conçue pour les zones de circulation CI A15, B 125- et en option

CI D 400. Des oeilletons de manutention moulés facilitent le transport

et la manutention.

Grâce à une gamme de pompes Multicut très large UAK / UFK 08/2M

jusqu'à UAK/UFK 45/2 M ADF ou non et à une commande optimale

pour l'évacuation sous pression, cette station peut être très facilement

adaptée aux exigences locales.

REPLACEMENT SET

STATIONS DE POMPAGE EN PLASTIQUE POUR POMPES D'ASSAINISSEMENT

LIVRAISON

Replacement set for single units

Tie-bar and coupling system made of high-strength fibre-glass reinforced plastic, stainless-steel ball valve with extension and elastic connection (10 bar pressure-stable).

Discharge pipe assembly

Stainless steel discharge with ball-check valve in high-strength plastic, pump tensile and certified chain in stainless steel

DONNÉES MÉCANIQUES

Poids	78 kg
-------	-------

REPLACEMENT SET

Type	Art.-Nr.
Replacement Set (for the years 1989-2007)	JP48025

POMPES UTILISABLES

Replacement Set	MultiCut 25/2 ME	MultiCut 36/2 M
MultiCut 08/2 M/ME	MultiCut 25/2 ME	MultiCut 36/2 M
MultiCut 20/2 M plus	MultiCut 35/2 M	MultiCut 45/2 M
MultiCut 20/2 M plus	MultiCut 35/2 M	MultiCut 45/2 M

REPLACEMENT SET

STATIONS DE POMPAGE EN PLASTIQUE POUR POMPES D'ASSAINISSEMENT

APPLICATION

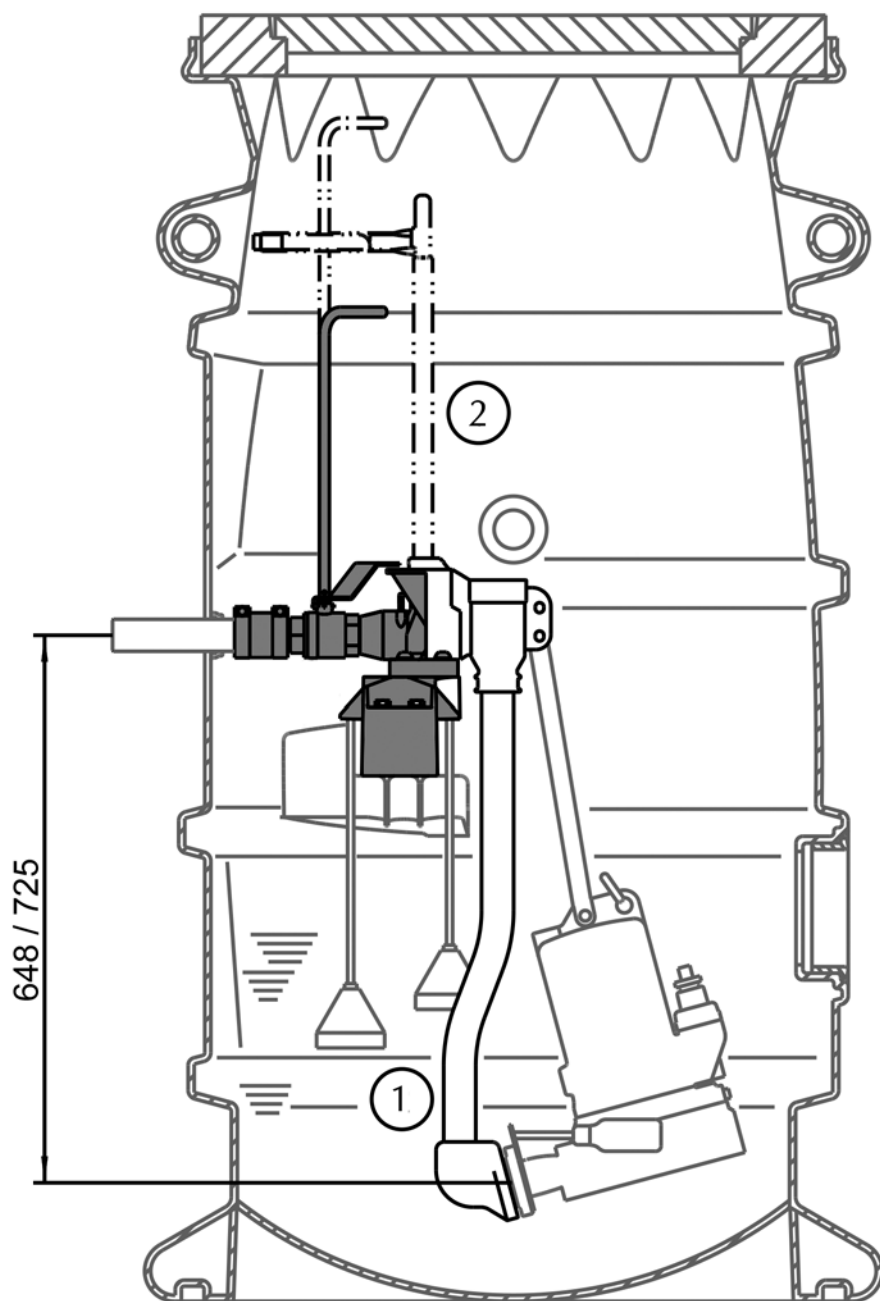

REPLACEMENT SET

STATIONS DE POMPAGE EN PLASTIQUE POUR POMPES D'ASSAINISSEMENT

Exemple de montage

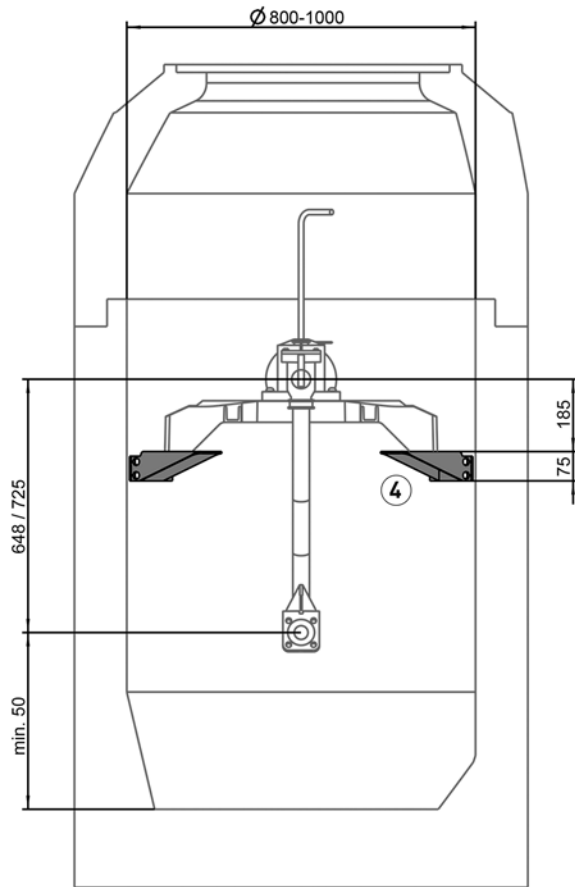

Example of installation height adjustment

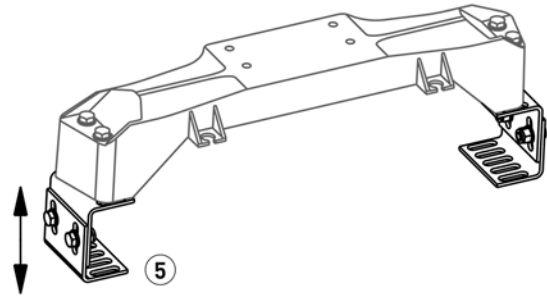

Example of installation connection pipe

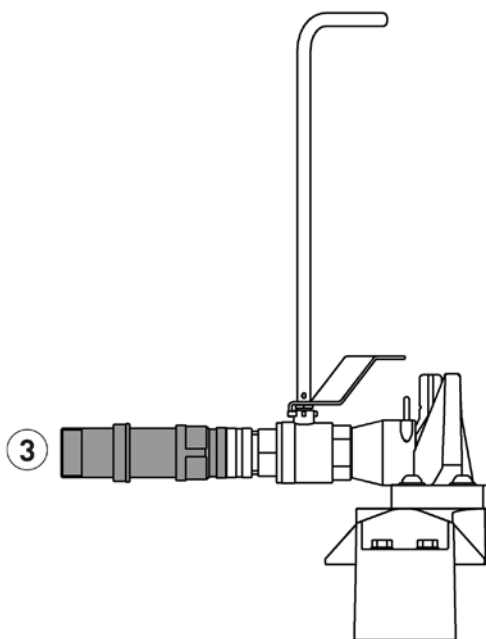

REPLACEMENT SET

STATIONS DE POMPAGE EN PLASTIQUE POUR POMPES D'ASSAINISSEMENT

ACCESSOIRES DE L'ARBRE

			Art.-Nr.
①	Tuyau de refoulement	Length 725, 1997-2007	JP42227
		Length 648, 1989-1996	JP46865
②	Gleitrohr Austauschset	1997-2007	JP48061
③	Anschlussrohr	when disconnecting outside the sump	JP48250
		when disconnecting outside the sump	JP48251
④	Wandbefestigung		JP48666
⑤	Höhenverstellung	96-147 mm	JP48667