

DRAINAGESET

POMPE DA DRENAGGIO

- Pronto all'uso
- Pompa da drenaggio molto performante
- Completa di valvola di non ritorno
- Per liquidi abrasivi
- Raffreddamento camicia motore
- Tenuta meccanica in Silicio



DESCRIZIONE

Drainage Set protegge in modo efficace l'edificio dall'umidità. Viene fornito pronto all'uso con la pompa di scarico U6 Drain ES. Il set include componenti che semplificano notevolmente l'installazione e la messa in servizio.

La pompa ad alte prestazioni è adatta anche per pompare liquidi abrasivi. La sua struttura si adatta a qualsiasi pozzetto standard dal diametro interno di 280 mm. Il fissaggio del supporto garantisce un funzionamento sicuro anche in pozzetti più grandi.

PRESTAZIONI

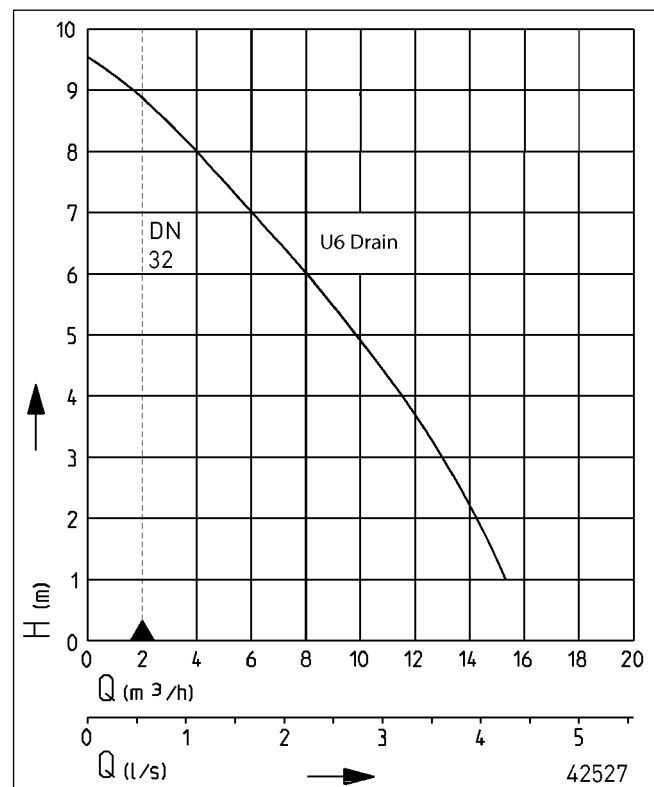

Tipo	Prevalenza H (m)	1	2	3	4	5	6	7	8	9
Drainageset	Portata Q [m³/h]	15,5	14,0	12,5	11,0	9,0	7,5	5,5	3,5	1,5

Le specifiche sono soggette a modifiche - Tolleranza sulle prestazioni secondo ISO 9906

Secondo EN 12056, la portata minima nella tubazione di mandata deve essere 0,7 m³/s.

Questi dati vengono tracciati come limite di schema applicativo QH.

DRAINAGESET

POMPE DA DRENAGGIO

FORNITURA

Kit drenaggio: Pompa di drenaggio U6 Drain ES, galleggiante speciale, valvola di non ritorno, fascetta per tubo flessibile, cavo

di 5 m, cavo di allacciamento di 20 m, comando Manuale-0-Auto-matico.

DATI MECCANICI

Pompa	monostadio verticale	Albero	acciaio inox
Passaggio libero	10 mm	Girante	Vortex in PRV
Cuscinetto	a sfera, lubrificato	Corpo motore	Acciaio inox
Tenuta lato motore	anello di tenuta	Sommergibile	si
Camera ad olio	si	Circuito integrato	si
Tenuta lato liquido	Tenuta meccanica SiC	Raccordo di mandata	1 1/4"
Protezione marcia a secco	si	Peso	9 kg

DATI ELETTRICI

Tensione	1/N/PE~230 V	Indice di protezione	IP 68
Potenza motore P1	0,75 kW	Classe d'isolamento	B
Potenza motore P2	0,49 kW	Protezione termica	si
Corrente	3,3 A	Protezione motore	integrata
Cavo alimentazione	20m S07RN-F	Spina	Sicurezza
Cavi	4G0,75		

DRAINAGESET

Tipo	Codice
Drainageset	JP43388

Dimensioni Drainageset

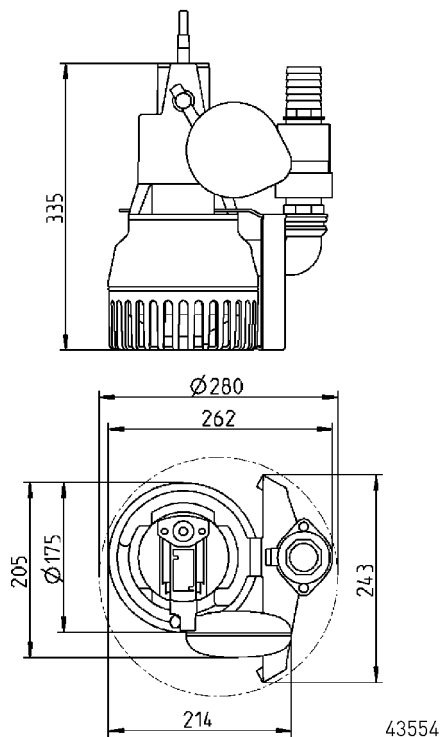

Esempio di installazione con tubo in plastica

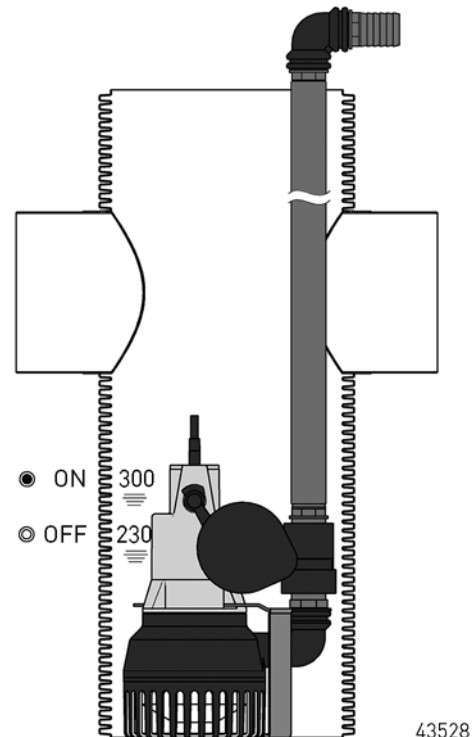



DRAINAGESET

POMPE DA DRENAGGIO

ACCESSORI MECCANICI

			Codice
	1 Tubo in plastica	1/4" (DN 32), 15m	JP43550

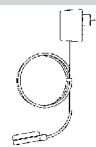
ACCESSORI ELETTRICI

			Codice
	a Sistema di allarme		
	AG20	Galleggiante, dipendente dalla rete, contatto libero da potenziale, 20 m cavo	JP48851
	b Batteria	9 V, per allarme indipendente dalla rete	JP44850