

## FLUTBOX DRAINAGEPOMPEN



- Met krachtige kelderontwateringspomp U5KS
- Voorzien van een motormantelkoeling voor continu gebruik
- Snelle, eenvoudige slangaansluiting dankzij C-Stortz koppeling
- Continubedrijf dankzij vlotter fixeringsring
- Muurbevestiging voor opslag

### BESCHRIJVING

De Flutbox is een complete set voor kelderdrainage in geval van nood. Door de pomp met de draagmand in de ruimte met wateroverlast op de vloer te plaatsen, vervolgens de brandweerslang en de elektriciteit aan te sluiten, wordt het water snel via de brandweerslang van 12,5 m (Ø 38 mm) wegpompen. Door de vlotter met bijgeleverde ring te vergrendelen pompt de pomp tot een restwaterstand van 35 mm weg. De U5KS is zonder transportbox zowel stationair als draagbaar in en om het huis te gebruiken. Bij het verwijderen van de zuigkorf kan de vrije doorlaat van 20 mm volledig worden benut.

### CAPACITEIT

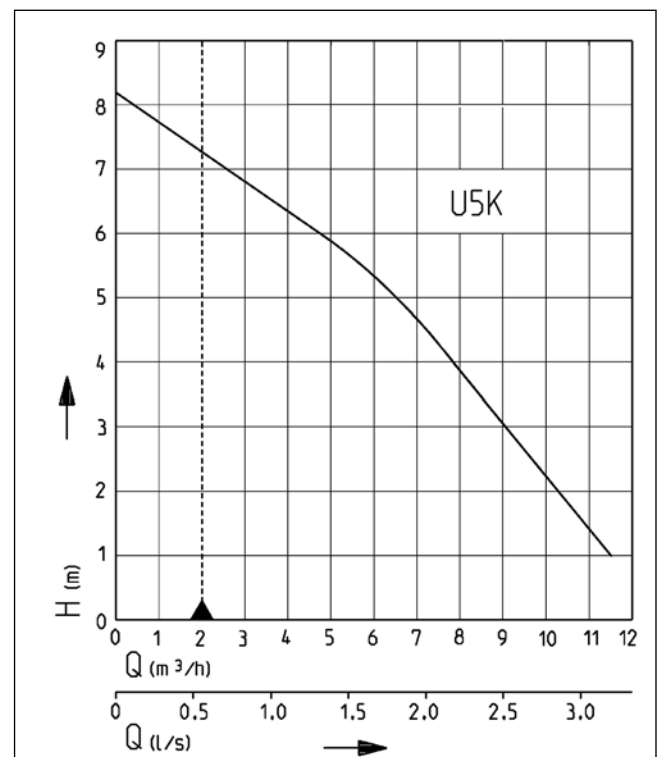

Type	Opvoerhoogte H [m]	1	2	3	4	5	6	7
Flutbox	Capaciteit Q [m³/h]	11,5	10,5	9,0	7,5	6,5	4,5	2,5

Constructiewijzigingen voorbehouden - capaciteitstolerantie conform ISO 9906  
Volgens EN 12056 moet de minimale stroomsnelheid in de drukleiding 0,7 m/s bedragen. Deze waarde is als grenswaarde (stippellijn) in het Q-H-diagram ingetekend.



# FLUTBOX

## DRAINAGEPOMPEN

### LEVERINGSOMVANG

1 Dompelpomp U5KS, 1 brandweerslang 12,5 m met C-Stortz koppeling (C52), 1 transportbox met geïntegreerde pompeugel

voor fixatie van de pomp, 1 ring voor vlottervergrendeling.

### MECHANISCHE GEGEVENS

Pomp	verticaal eentraps	As	Roestvrijstaal
Vrije doorlaat	20 mm	Waaier	Vortexwaaier, GVK
Lager	Kogellager, vetgesmeerd	Motorbehuizing	Roestvrijstaal
Afdichting aan motorzijde	Asafdichtring	Pomphuis	GVK
Oliekamer	ja	Geschikt voor onderdompeling	ja
Afdichting aan mediumzijde	2-delige asafdichtring	Perszijde	C-Koppeling
Droogloopveilig	ja	Gewicht	11 kg

### ELEKTRISCHE GEGEVENS

Schakeling	met niveauregeling	Draden	3G1,0
Spanning	1/N/PE~230 V	Beveiligingsklasse	IP 68
Motorvermogen P1	0,52 kW	Isolatieklasse	B
Motorvermogen P2	0,38 kW	Wikkelingsthermostaat	ja
Stroom	2,3 A	Motorbeveiliging	geïntegreerd
Netsnoer	10m H07RN-F	Stekker	Schuko

### FLUTBOX

Type	Art.-Nr.
Flutbox	JP09479

### Afmetingen Flutbox (mm)

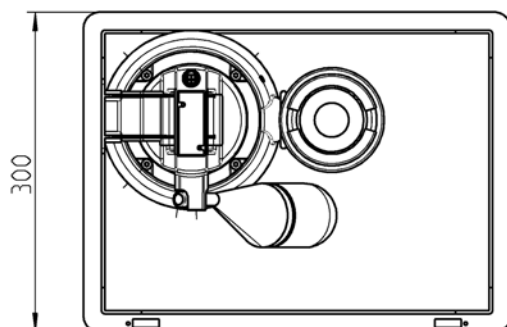
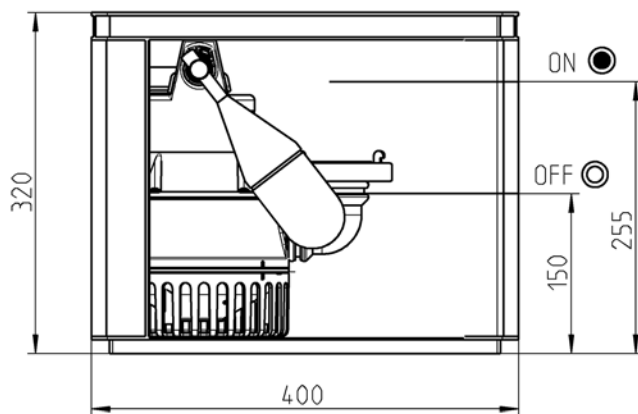

09479-00