

## HIGHLOGO

### BESTURINGSEENHEDEN EN COMPONENTEN

- Groot verlicht display met platte tekstweergave
- Intuïtief in gebruik
- Eerste inbedrijfstellingsmenu
- Meertalig
- Compact ontwerp
- ATEX-conform met elektromechanische motorbeveiliging
- Aansluitmogelijkheid voor analoge niveausensoren 4-20 mA



#### BESCHRIJVING

HighLogo microprocessorbesturingen zijn de handige oplossing voor het bewaken en niveauafhankelijk schakelen van één of twee direct aangestarte afvalwaterpompen met of zonder explosiebeveiliging. De compacte behuizingen (IP44) van de enkele en dubbele units maken ruimtebesparende installatie binnen het gebouw of in een buitenzuil mogelijk.

De bedrijfsstatus van het pompstation wordt weergegeven op het grafische display en een extra LED. De besturingseenheid kan intuïtief worden bediend en ingesteld met een multifunctionele knop en een drukknop. De bedrijfsuren en inschakelcycli van de pomp(en), het stroomverbruik, eventuele storingsmeldingen en een onderhoudsherinnering kunnen via het meertalige menu worden weergegeven. Een geïntegreerd gebeurtenisgeheugen biedt extra diagnosemogelijkheden. Storingsmeldingen en een hoogwateralarm worden gesignaleerd via het display en een alarmzoemer en kunnen worden doorgestuurd via potentiaalvrije contacten. Het is ook mogelijk om rechtstreeks een 230V waarschuwingssignaalapparaat aan te sluiten.

Bij stroomuitval kan een overstromingsalarm worden gesignaleerd met behulp van een optionele oplaadbare 9V-batterij. Het is ook mogelijk om gedifferentieerde storingsmeldingen per SMS te versturen via een optionele, geïntegreerde GSM-modem.

HighLogo controle-eenheden hebben aansluitmogelijkheden voor digitale en analoge niveauzenders. Deze zijn in verschillende versies te vinden in de accessoires sectie en moeten extra geconfigureerd worden. Dompelschakelaarpakketten worden meestal gebruikt voor afvalwatertoepassingen en tegendruksystemen voor afvalwaterpompen (zie ook HighLogo LC-varianten). Er zijn ook systemen voor analoge niveaudetectie beschikbaar (dynamische druksensormodule of hydrostatische dompelsonde), waarmee het waterniveau kan worden afgelezen op het display en schakelniveaus eenvoudig kunnen worden ingesteld via het bedieningspaneel.

# HIGHLOGO

## BESTURINGSEENHEDEN EN COMPONENTEN

### MECHANISCHE GEGEVENS

HxBxL[mm]	275 x 250 x 155	Extension for accessory	optinaal
Gewicht	4 kg	Hoofdschakelaar	optinaal

### ELEKTRISCHE GEGEVENS

Beveiligingsklasse	IP 44	Ampère weergeven	ja
Alarmzoemer	ja	Digitale signaalcontacten	optinaal
Aansluiting 9V-batterij	ja	Ingang AUX	ja
Aansluiting thermocontacten	ja	Evenement geheugen	ja
Bescherming tegen drooglopen	ja	Geïntegreerde GSM-modem	optinaal
Weergave van bedrijfsuren/schakelcycli	ja	Start	direct
		Stoorniscontact 230 V	Ja
		Floating foutsignaalcontact	2 wisselcontacten, 5A

### HIGHLOGO

Type	Art.-Nr.	Spanning	Motorbeveiliging	Voorbescherming	Automatische omschakeling	Max. schakelvermogen	Motorbeveiligingstype	Piekbelasting
<b>Single units without level control</b>								
HIGHLOGO 1-00 E	<b>JP47987</b>	1/N/PE~230 V	-	-	nee	4 kW	Overstroomrelais	nee
HIGHLOGO 1-00	<b>JP47988</b>	3/N/PE~400 V	-	-	nee	4 kW	Overstroomrelais	nee
HIGHLOGO 1-25	<b>JP47989</b>	3/N/PE~400 V	2,4 ... 4 A	16 A	nee	4 kW	Overstroomrelais	nee
HIGHLOGO 1-46	<b>JP47990</b>	3/N/PE~400 V	4 ... 6 A	16 A	nee	4 kW	Overstroomrelais	nee
<b>Control for 1 pump</b>								
HIGHLOGO 1-610	<b>JP47991</b>	3/N/PE~400 V	6 ... 9 A	16 A	nee	4 kW	Overstroomrelais	nee
<b>Single units without level control</b>								
HIGHLOGO 1-910	<b>JP47992</b>	3/N/PE~400 V	9 ... 12 A	20 A	nee	5,5 kW	Overstroomrelais	nee
<b>Duplex units without level control</b>								
HIGHLOGO 2-00 E	<b>JP47996</b>	1/N/PE~230 V	-	20 A	ja	4 kW	Motor protection switch	ja
HIGHLOGO 2-00	<b>JP47997</b>	3/N/PE~400 V	-	16 A	ja	4 kW	Motor protection switch	ja
HIGHLOGO 2-25	<b>JP47998</b>	3/N/PE~400 V	2,5 ... 4 A	16 A	ja	4 kW	Motor protection switch	ja
HIGHLOGO 2-46	<b>JP47999</b>	3/N/PE~400 V	4 ... 6,3 A	20 A	ja	4 kW	Motor protection switch	ja
HIGHLOGO 2-610	<b>JP48000</b>	3/N/PE~400 V	6,3 ... 10 A	25 A	ja	4 kW	Motor protection switch	ja
HIGHLOGO 2-910	<b>JP48001</b>	3/N/PE~400 V	6,3 ... 10 A	25 A	ja	5,5 kW	Motor protection switch	ja

# HIGHLOGO

## BESTURINGSEENHEDEN EN COMPONENTEN

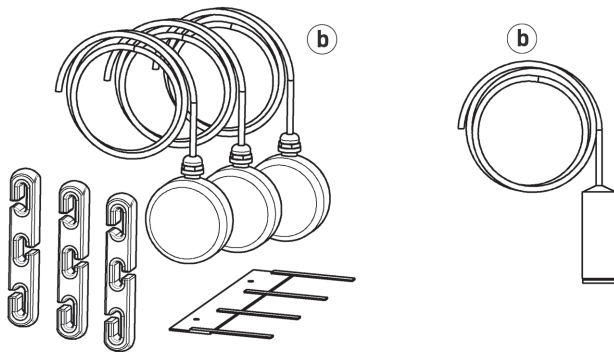
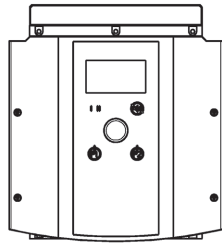

### Accessoires BmG/dompelsonde



### MECHANISCHE TOEBEHOREN

		Art.-Nr.
	<b>1 Borgplaat</b>	Voor luchtbellen (in schachten van Ø 1 m)
		JP50213

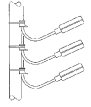

### ELEKTRISCHE TOEBEHOREN

		Art.-Nr.
	<b>a Accu</b>	9 V, voor stroomnet onafhankelijk alarm
		JP44850
	<b>b Niveauschakelaar</b>	
	Niveauschakelaar pakket A	2 dompelschakelaars 9,5 m en kabelhouder
	Vlotterschakelaars pakket AmG	2 subm. ball contact switch with 9.5 m and counterweight
	Vlotterschakelaars pakket B	3 Vlotterschakelaars 9,5 m en ophanging
	Vlotterschakelaars pakket BmG	3 Vlotterschakelaars 9,5 m met Gewichten
	Subm. switch pack CmG	1 subm. ball contact switch with counterweight
	Vlotterschakelaars pakket BmG	Vlotterschakelaar 9,5 m met gewichten
	Hulpschakelaar ExH-A voor Ex-pompen	voor Ex-pompen (enkele installaties)
	Hulpschakelaar ExH-B voor Ex-pompen	voor Ex-pompen dubbele installaties)
	Dompelsonde (10 m)	voor analoge niveauregeling (4-20 mA)
	Contragewicht	voor stabilisatie van de vlotterschakelaar
	<b>Smart Home</b>	FTJP signaalontvanger en transmitter
		JP44808
		JP44803
		JP47209
<b>c Voorgemonteerde niveaumeters</b>		
	statische lucht module	met drukschakelaar en luchtbel set
	Pressure sensor set (10 m)	voor analoge opstuwingsindicatie met luchtbel set
	Submersible probe Ex (10 m)	voor analoge niveauregeling, vergroting van de behuizing vereist
	Dry run protection (10 m)	voor Ex-installaties, gemonteerd
		JP26196
		JP26187
		JP44809
		JP44807

# HIGHLOGO

## BESTURINGSEENHEDEN EN COMPONENTEN

### ELEKTRISCHE TOEBEHOREN

			Art.-Nr.
	<b>d Voorgemonteerde accessoires</b>		
	Main switch	15 kW, factory fitted only	JP48002
	Modem GSM for HighLogo	factory fitted, incl. flat antenna	JP49356
	Parametrization GSM modul	pre-setting for customer demand	JP55202
	GSM battery fpr HighLogo 1	12V, for single unit, factory fitted	JP25884
	GSM battery fpr HighLogo 2	12V, for duplex units, factory fitted incl. housing extension	JP49357
	<b>e Accessoires (zonder montage in de fabriek)</b>		
	CEE-stekker 16 A	1,5 m kabel	JP50816
	CEE-stekker 32 A	1,5 m kabel	JP50817
	HighLogo GSM-modem	Retrofit kit met GSM-antenne	JP50444
	12 V accu met behuizing	Retrofit kit voor netonafhankelijke werking van de modem	JP50635