

MULTIDRAIN UV3

POMPES POUR EAUX USÉES

- Version en acier inox en haute qualité
- Particulièrement indiqué pour une utilisation mobile
- Passage libre 10 mm
- Refroidissement de la chemise moteur
- Raccord de refoulement verticale 1 1/4"
- Dispositif de brassage
- Auto-ventilation
- Entrée de câble étanche
- Température du liquide 35 °C, brièvement à 70 °C (10 min.)



DESCRIPTION

MultiDrain UV3 est une pompe à eaux usées polyvalente en acier inoxydable destinée à une utilisation portable et fixe. Elle pompe l'eau de pluie, l'eau faiblement polluée et les eaux usées domestiques en provenance par ex. du lave-vaisselle ou lave-linge ménagers (processus de cuisson).

Son dispositif de rinçage facile à activer permet de réduire les dépôts dans le puisard de la pompe pour un fonctionnement sans problème et qui facilite la maintenance.

Le refroidissement du carter moteur garantit un fonctionnement en surface sans risque de surchauffe. En cas de fonctionnement à sec, la protection thermique du moteur coupe la pompe avant qu'elle n'atteigne une température critique. Ces mesures de protection ainsi que le clapet anti-retour et un raccord de tube inclus dans la livraison font de l'UV3 la pompe parfaite pour les applications mobiles.

Pour l'installation fixe, l'UV3 S avec son interrupteur automatique intégré pompe l'eau hors des puits de drainage dans les sous-sols, les buanderies ou les salles d'entreposage et permet d'empêcher le reflux. Si la gaine ou le conteneur se dessèche temporairement, des coussins d'air peuvent s'échapper par l'ouverture de ventilation. Une fois la base du tamis retirée, la pompe délivre un niveau d'eau résiduel de 5 mm.

Si des motopompes submersibles sont utilisées à l'extérieur, seulement une pompe ayant un câble de 10 m sans raccordement intermédiaire peut être utilisée conformément à la réglementation VDE 0100. Un câble de type H07 ... doit être utilisé pour les chantiers de construction et les bassins de jardin.

PRESTATION

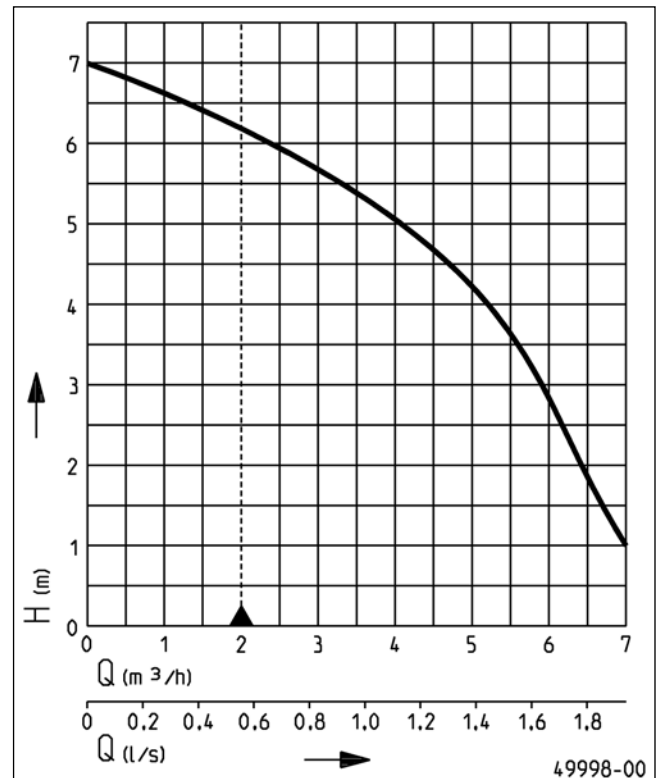

Type	Hauteur H (m)	1	2	3	4	5	6
Multidrain UV3	Débit Q [m³/h]	7,0	6,4	5,9	5,2	4,1	2,6

Sous réserve de modifications techniques - Plage de tolérance selon ISO 9906

D'après la norme EN 12056 le débit minimum à l'intérieur de la conduite d'eau principale doit être de 0,7 m/s. Cette valeur figure également comme limite de fonctionnement recommandée dans le diagramme H-Q.



MULTIDRAIN UV3

POMPES POUR EAUX USÉES

LIVRAISON

Pompe conforme à l'EN 12050 avec raccord de pression vertical, filetage intérieur 1 1/4", conduite et bouchon Schuko, clapet anti-retour pour utilisation mobile, raccord de tube gradué 1 1/4"

- 38/32/25, fixation à flotteur, bouchon d'étanchéité (UV 3S / 3SF), version S avec commutation automatique.

DONNÉES MÉCANIQUES

Pompe	Verticale monoétagée	Protection marche à sec	Oui
Passage libre	10 mm	Arbre	Acier inox
Palier	Roulement, lubrifié à la graisse	Roue	Roue à effet vortex, en PRV
Joint d'étanchéité côté moteur	Bague d'étanchéité	Corps du moteur	Acier inox
Chambre à huile	Oui	Corps de pompe	Stainless steel
Joint d'étanchéité côté fluide	Bague d'étanchéité double radiale	Submersible	Oui

DONNÉES ÉLECTRIQUES

Tension pompe	1/N/PE~230 V	Classe d'isolation	F
Puissance moteur P1	0,34 kW	Protecteur thermique	Oui
Puissance moteur P2	0,23 kW	Protection du moteur	Intégré
Intensité	1,5 A	Fiche	Sécurité
Indice de protection	IP 68		

MULTIDRAIN UV3

Type	Art.-Nr.	Câble électrique	Fils	Poids
Sans flotteur				
Multidrain UV3, 10 m câble	JP50248	10m H05RN-F	3G0,75	5,3 kg
Avec commande automatique				
Multidrain UV3 S, 4 m câble	JP50249	4m H05RN-F	3G0,75	4,6 kg
Multidrain UV3 S, 10 m câble	JP50312	10m H07RN-F	3G1,0	5,5 kg
Multidrain UV3 SF, 10 m câble	JP50313	10m H07RN-F	3G1,0	5,5 kg

Dimensions UV3 S (mm)

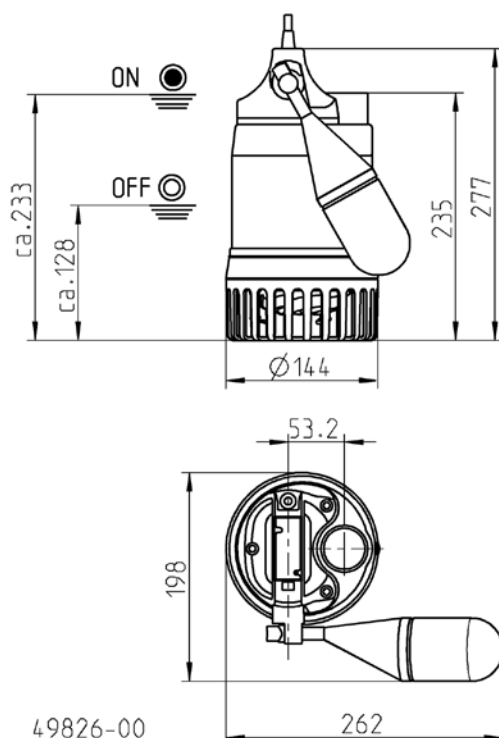

Dimensions flotteur spécial UV3 SF (mm)

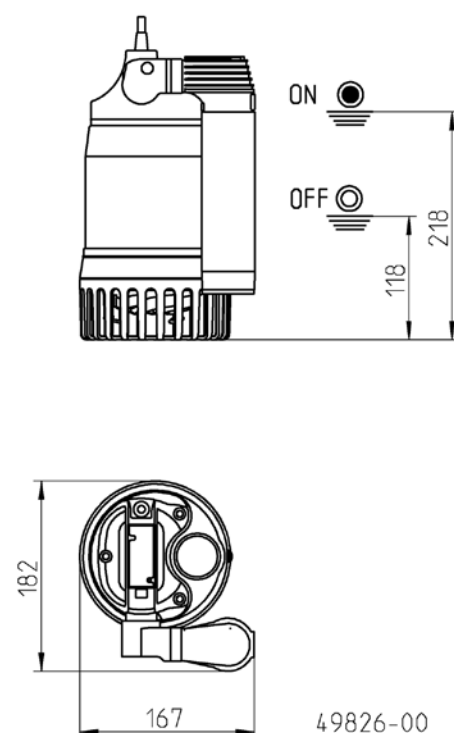

MULTIDRAIN UV3

POMPES POUR EAUX USÉES

Dimensions flotteur spécial UV3 S (mm)

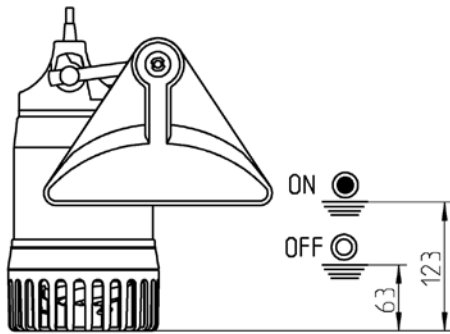

Dimensions flotteur spécial UV3 S (mm)

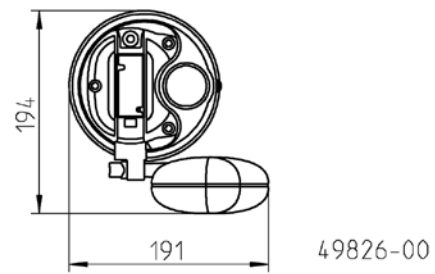
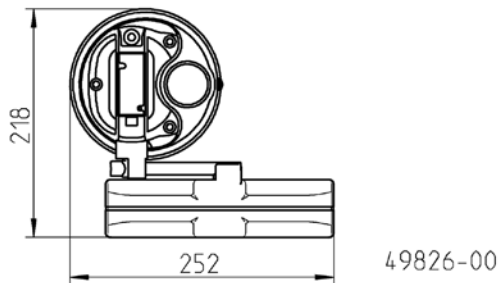
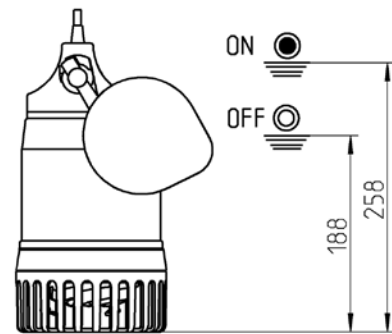

Exemple de montage poste simple

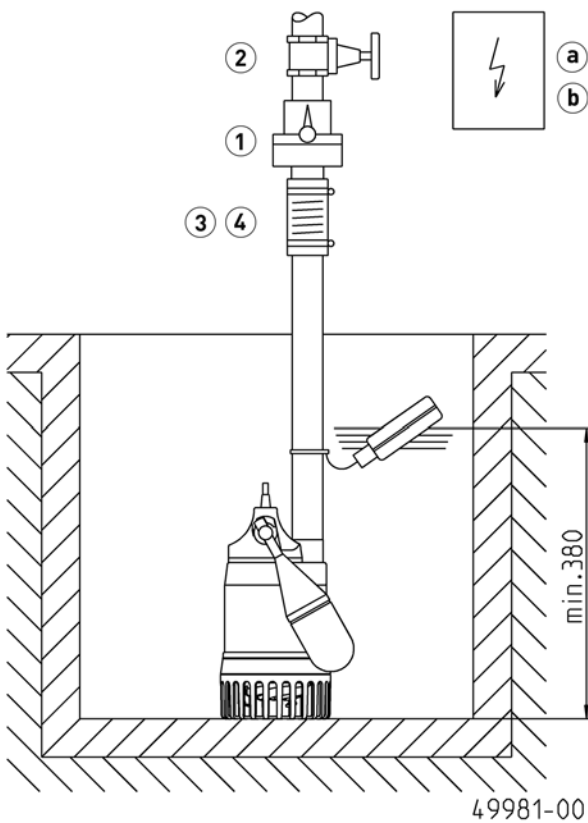

Exemple de montage poste double

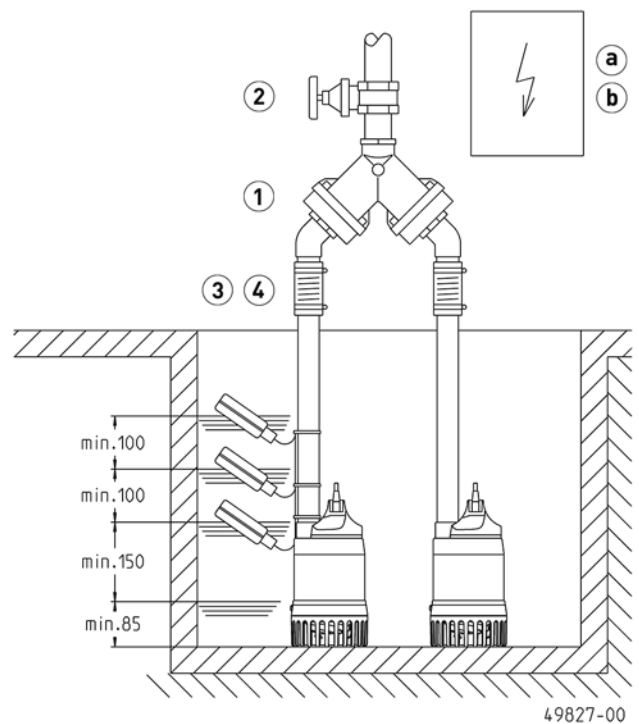

MULTIDRAIN UV3

POMPES POUR EAUX USÉES

Poste simple : cuve min. 30x30 cm

Poste double : cuve min. 50x50 cm









Lors d'une installation en dessous du niveau de retenue, la conduite d'eau principale doit – selon la norme EN 12056 – être raccordée de manière souple et être dirigée, avec une boucle, au-dessus du niveau de retenue fixé localement. En outre, le montage d'un clapet anti-retour certifié selon EN 12050-4 est imposé. Nous recommandons également l'installa-

tion d'un dispositif d'alarme pour la surveillance.

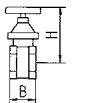
Conformément à EN 12056-4 al. 5.1, dans les postes où l'évacuation des eaux usées ne doit pas être interrompue, il est nécessaire de monter une pompe auxiliaire automatique ou un poste double.

Monter l'unité de commande dans une pièce sèche.

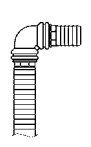
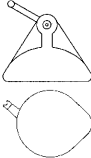
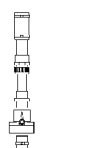
ACCESSOIRES MÉCANIQUES

					Art.-Nr.
	① Clapet anti-retour	R32 EN 12050-4	1¼" (DN 32), PN 4	90x90 (HxB)	JP09739
		DR 40 EN 12050-4	1½" (DN 40), PN 4	200x280 (HxB)	JP09155
	② Vanne arrêt		1¼" (DN 32), PN 16	110x60 (HxB)	JP44785
	Clapet à bille		laiton, 1½" (DN 40), PN 16	125x60 (HxB)	JP44786
	③ Manchette caoutchouc		1¼" (DN 32), PN 3	100x42 (HxD)	JP44773
	④ Collier de serrage		1¼"		JP44765
	⑤ Raccord rapide	Raccord rapide	1¼" (DN 32) laiton, pour une utilisation mobile		JP00327
	⑥ Tuyau plastique		1¼" (DN 32), 15m		JP43550
	⑦ Flotteur spécial		pour faibles hauteurs d'enclenchement		JP44795
			pour cuves étroites, dimensions de la cuve min. 30x30 ou Ø30 cm)		JP40856
	⑧ Set de raccordement		DN 32, avec conduite de refoulement télescopique 30-90 cm		JP44609



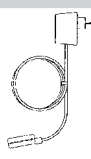
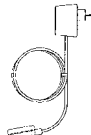

ACCESSOIRES ÉLECTRIQUES

				Art.-Nr.
	a Dispositif d'alarme	AG3	Interrupteur à flotteur, dépendant du réseau contact sans potentiel de report d'alarme, 3 m câble	JP44891
		AG10	Interrupteur à flotteur, dépendant du réseau contact sans potentiel de report d'alarme, 9,5 m câble	JP44892
	b Arrêt de la machine à laver	AW3	Interrupteur à flotteur, dépendant du réseau, 3 m câble	JP44895

MULTIDRAIN UV3

POMPES POUR EAUX USÉES

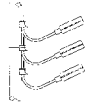
ACCESSOIRES ÉLECTRIQUES

			Art.-Nr.
	c Détection de niveau		
	Contrepoids	pour stabiliser le flotteur	JP44803
	d Régulation pour poste avec 2 pompes		
	Control unit HIGHLOGO 2-00 E	230 V	JP47996
	Coffret de commande BD 00 E	230 V, pour pompes U3-U6, US 62-105, UV3, UV 300, 08/2 ME	JP45735
	e Détection de niveau		
	Set de flotteurs B	3 Interrupteur 9,5 m	JP16725
	Set de flotteurs BmG	3 Interrupteur 9,5 m avec contrepoids	JP16726
	f Batterie	9 V, pour alarme indépendante du réseau	JP44850
	Smart Home	Transmetteur radio FTJP	JP47209