

PLANCOFIX CONNECT

POMPES DE RELEVAGE AU SOL

- Aménagement flexible de la salle de bains grâce au drainage linéaire et/ou ponctuel
- En combinaison avec les caniveaux de douche de la société DALLMER
- Grande variété de modèles de siphons de douche
- Manchon d'étanchéité encliquetable (conforme à la norme DIN 18534)
- Profondeur d'encastrement 7,5 cm
- Fonctionnement silencieux : 27 dB(A), conforme aux exigences d'isolation acoustique de la norme DIN 4109
- Nettoyage/entretien faciles



DESCRIPTION

Le Plancofix Connect est une pompe de siphon de sol certifiée VDE, qui s'installe avec les caniveaux de douche de la société DALLMER. Le Plancofix Connect permet d'installer des douches de plain-pied/surbaissées même là où cela n'était pas possible auparavant en raison d'une pente insuffisante. Il ne doit pas être utilisé comme dispositif anti-refoulement.

Encastrée dans la chape, la Plancofix Connect forme le siphon de sol dans les douches carrelables. L'eau est pompée vers la colonne de descente la plus proche via une conduite de refoulement de 1 pouce. Le point de raccordement doit se trouver à au moins 15 cm au-dessus de la Plancofix.

Le Plancofix Connect nécessite une profondeur d'encastrement de seulement 7,5 cm, cuvette d'isolation comprise. Associé aux caniveaux de douche DALLMER CeraWall Connect, Cera Floor Connect ou CeraFrame Connect, le Plancofix Connect forme un ensemble fonctionnant de manière fiable.

PRESTATION

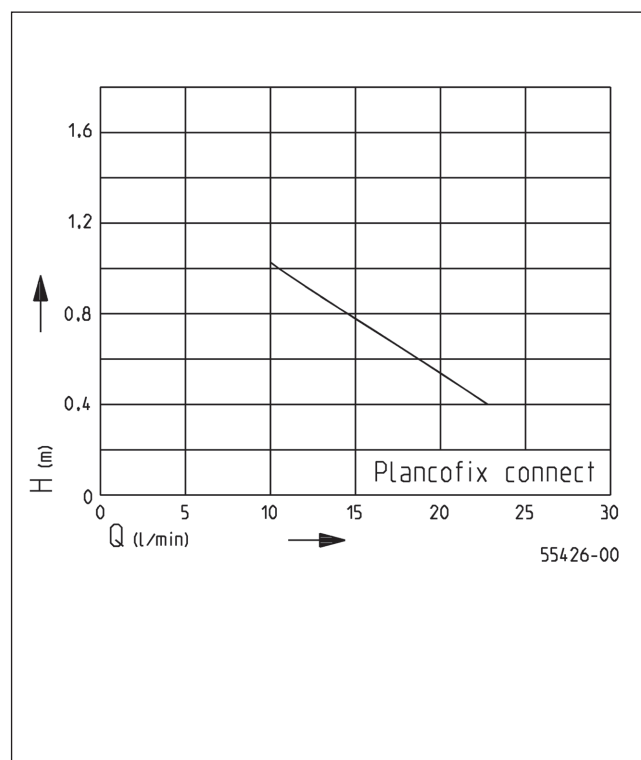

Type	Hauteur H (m)	0.4	0.6	0.8	1
Plancofix Connect	Débit Q [l/min]	23	19	14	10

Sous réserve de modifications techniques - Plage de tolérance selon ISO 9906



PLANCOFIX CONNECT

POMPES DE RELEVAGE AU SOL

LIVRAISON

Installation prête à être raccordée en plastique haute résistance, moteur synchrone avec système hydraulique anti-colmatage, cuve d'isolation pour la compensation acoustique, pieds pour le réglage en hauteur, manchon d'étanchéité encliquetable pour le raccordement à l'étanchéité des pièces humides, aides

au montage et protection de chantier.

Les caniveaux de douche CeraWall Connect, CeraFloor Connect ou CeraFrame Connect de la société DALLMER ne sont pas compris dans la livraison.

DONNÉES MÉCANIQUES

Pompe	Horizontale monoétagée	Raccord de refoulement	1" IG
Circuit intégré	Oui	Poids	3,7 kg

DONNÉES ÉLECTRIQUES

Tension	1/N/PE~230 V	Fils	3G0,75 GR
Puissance moteur P1	30 W	Protecteur thermique	Oui
Intensité	0,2 A	Protection moteur	Dans l'enroulement
Câble électrique	5m H05VV-F	Fiche	Sans

PLANCOFIX CONNECT

Type	Art.-Nr.
Plancofix Connect	JP50319

Dimensions principales du Plancofix Connect (mm)

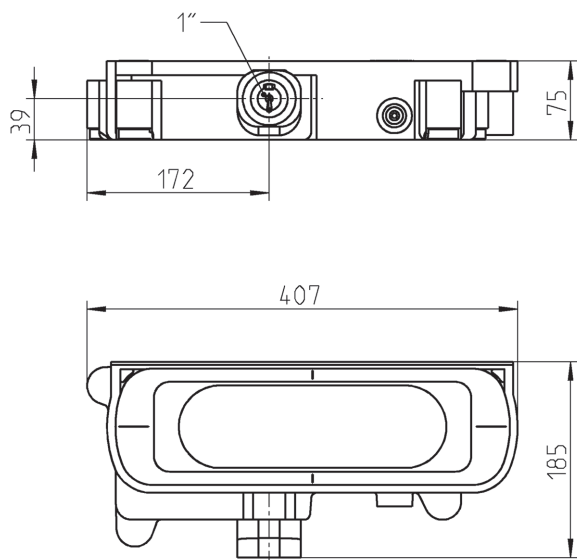

55153-00

Performance

