

- Duża dowolność w projektowaniu łazienki bez barier dzięki odwodnieniu liniowemu i/lub punktowemu
- Z odpływami liniowymi Wirex
- Różne warianty odpływów liniowych
- Kołnierz uszczelniający
- zatraskowy (zgodny z normą DIN 18534)
- Głębokość zabudowy 7,5 cm
- Cicha praca: 27 dB(A), spełnia wymagania dotyczące izolacji akustycznej zgodnie z DIN 4109
- Łatwa konserwacja / serwis



OPIS

Plancofix Connect to pompa do odpływów podłogowych, posiadająca dopuszczenie VDE, która jest instalowana z odpływami liniowymi firmy DALLMER. Dzięki Plancofix Connect możliwe jest instalowanie natrysków nawet w miejscach, w których wcześniej nie było to możliwe ze względu na brak grawitacyjnej możliwości odprowadzenia ścieków. Plancofix Connect nie może być stosowany do ochrony przed przepływem zwrotnym.

Pompa Plancofix Connect montowana jest w warstwie wylewki podłoża prysznicza z odpływem instalowanym pod płytkami ceramicznymi prysznicza. Spływająca z prysznicza woda tłoczona jest rurą ciśnieniową 1" do najbliższego miejsca w kanalizacji domu o swobodnym spływie ścieków. Podłączenie rury tłocznej do rury spustowej o swobodnym spływie powinno znajdować się przynajmniej 15 cm powyżej pompy Plancofix Connect.

Plancofix Connect wymaga jedynie 7,5 cm głębokości montażowej wraz z obudową izolacyjną. Wraz z odpływami liniowymi DALLMER CeraWall Connect, Cera Floor Connect lub Cera-Frame Connect, Plancofix Connect tworzy bezpiecznie działające urządzenie. W Polsce odpływy liniowe są dystrybuowane przez firmę Wirex Sp. z o.o..

CHARAKTERYSTYKA

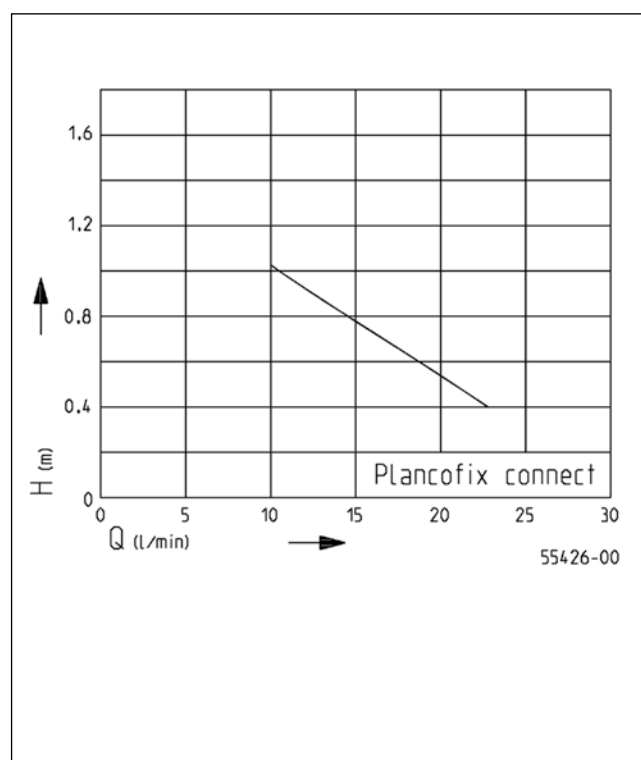

Typ	Wysokość podnoszenia H [m]	0,4	0,6	0,8	1
Plancofix Connect	Wydajność Q [l/min]	23	19	14	10

Zastrzeżono prawo do dokonywania zmian - Tolerancja wydajności zgodna ISO 9906



PLANCOFIX CONNECT

KRATKA ŚCIEKOWA Z POMPA

DOSTAWA

Gotowe do podłączenia urządzenie wykonane z wytrzymałego tworzywa sztucznego, silnik synchroniczny z hydrauliką zapobiegającą zatykaniu, obudowa izolacyjna do kompensacji dźwięku, nóżki do regulacji wysokości, zatraskowy kołnierz uszczelniający do połączenia z izolacją przeciwwilgociową,

osprzęt montażowy i osłona miejsca instalacji.

Odptywy liniowe CeraWall Connect, CeraFloor Connect lub CeraFrame Connect firmy DALLMER nie wchodzą w zakres dostawy.

DANE MECHANICZNE

Pompa	poziomy jednostopniowy	Wyjście tłoczne	1" IG
Wyłacznik zabudowany	tak	Waga	3,7 kg

DANE ELEKTRYCZNE

Napięcie	1/N/PE~230 V	Zżyty	3G0,75 GR
Moc silnika P1	30 W	Termik uzwojenia	tak
Prąd	0,2 A	Zabezpieczenie silnika	w uzwojeniu
Kabel zasilający	5m H05VV-F	Wtyczka	bez

PLANCOFIX CONNECT

Typ	Nr kat.
Plancofix Connect	JP50319

Wymiary główne Plancofix Connect (mm)

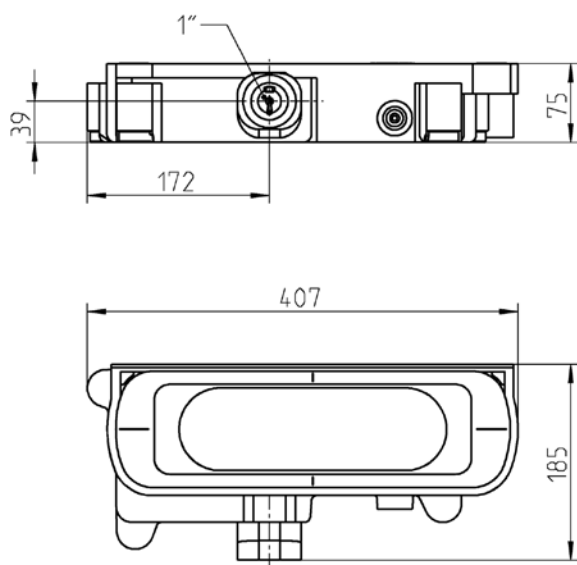

55153-00

Charakterystyka

